

# 3XLOGIC

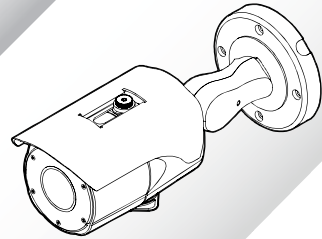

## VISIX VX-5M-B-RIAW Caméra IP bullet de 5 Mp

### Guide de démarrage rapide

Ver. 1.3/2022.08

Lisez attentivement ce manuel avant d'installer et d'utiliser la caméra.  
Veillez à le garder à disposition pour vous y référer.



a. Cet appareil est conforme à la partie 15 du règlement de la FCC. L'utilisation est soumise à deux conditions :

1. Cet appareil ne peut pas causer d'interférences nuisibles
2. Cet appareil doit accepter toute interférence reçue, y compris les interférences susceptibles de provoquer un fonctionnement indésirable.

**Remarque :** Cet équipement a été testé et jugé conforme aux limites applicables aux appareils numériques de classe A, conformément à la partie 15 du règlement de la FCC. Ces limites sont conçues pour fournir une protection raisonnable contre les interférences nuisibles lorsque l'équipement est utilisé dans un environnement commercial. Cet équipement génère, utilise et peut émettre de l'énergie de radiofréquence et peut causer des interférences nuisibles aux communications s'il n'est pas installé et utilisé conformément au manuel d'instructions. L'utilisation de cet appareil dans une zone résidentielle est susceptible de provoquer des interférences nuisibles, auquel cas l'utilisateur devra corriger les interférences à ses propres frais.

b. Cet appareil est conforme à la norme CAN ICES-3 (A)/NMB-3(A).

c. Cet appareil est certifié UL et ULC E467574 (Sécurité).

d. Cet appareil est conforme à la directive du Parlement européen et du Conseil 2014/30/UE – Directive EMC et à la directive RoHS3 2015/863/UE en tant que partie de la directive RoHS 2011/65/UE.

e. Cet appareil est conforme aux réglementations UKCA de compatibilité électromagnétique (Electromagnetic Compatibility Regulations) de 2016 et aux réglementations UKCA sur la restriction de l'utilisation de certaines substances dans les appareils électriques et électromagnétiques (Restriction of the of Certain Hazardous Substances in Electrical and Electronic Equipment Regulations) de 2012.

f. Cet appareil est conforme à la norme DEEE.

## Informations de sécurité

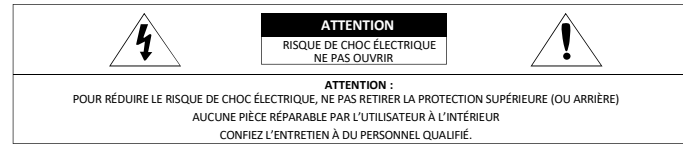

Ce symbole indique la présence d'une tension dangereuse constituant un risque de choc électrique à l'intérieur de l'appareil.

Ce symbole de point d'exclamation est destiné à attirer l'attention de l'utilisateur sur l'existence d'instructions d'utilisation et d'entretien (réparation) importantes dans la documentation accompagnant l'appareil.

### AVERTISSEMENT

Pour éviter tout dégât pouvant entraîner un incendie ou un risque de choc électrique, protégez l'appareil de la pluie et de l'humidité.

### AVERTISSEMENT

1. Veillez à utiliser uniquement l'adaptateur standard indiqué sur la fiche de description. L'utilisation de tout autre adaptateur peut provoquer un incendie ou un choc électrique ou endommager le produit.
2. Brancher l'alimentation de façon inappropriée ou remplacer la batterie peut provoquer une explosion, un incendie ou un choc électrique ou endommager le produit.
3. Ne branchez pas plusieurs caméras à un seul adaptateur. Outrepasser les limites de capacité électrique peut engendrer une surchauffe ou provoquer un incendie.
4. Branchez et fixez le cordon d'alimentation dans le réceptacle d'alimentation. Brancher le cordon de façon lâche peut provoquer un incendie.
5. Fixez solidement et fermement la caméra au moment de l'installer. La chute d'une caméra peut causer des blessures corporelles.
6. Ne placez pas d'objets conducteurs (tournevis, pièces de monnaie, objets métalliques, etc.) ou de récipients remplis d'eau sur la caméra, cela pourrait causer des blessures corporelles dues à un incendie, un choc électrique ou à la chute d'objets.

7. N'installez pas l'appareil dans des endroits humides, poussiéreux ou couverts de suie. Cela pourrait provoquer un incendie ou un choc électrique.
8. Si une odeur inhabituelle ou de la fumée se dégage de l'appareil, cessez son utilisation. Si cela se produit, débranchez immédiatement la prise d'alimentation et contactez le centre de réparation. Continuer à utiliser l'appareil dans de telles conditions peut provoquer un incendie ou un choc électrique.
9. Si le produit ne fonctionne pas correctement, contactez le centre de réparation le plus proche. Ne démontez ni ne modifiez jamais l'appareil de quelque façon que ce soit.
10. Pour laver l'appareil, ne pulvérisez pas d'eau directement sur les pièces du produit. Cela pourrait provoquer un incendie ou un choc électrique.

### ATTENTION

1. Ne laissez pas d'objets tomber sur l'appareil et ne lui infligez pas de choc violent. Ne placez pas l'appareil dans un endroit soumis à des vibrations excessives ou à des interférences magnétiques.
2. N'installez pas l'appareil dans un endroit humide ou soumis à des températures élevées ou basses. Cela pourrait provoquer un incendie ou un choc électrique.
3. Si vous souhaitez déplacer l'appareil après l'avoir installé, veillez à le mettre hors tension avant de le déplacer ou de le réinstaller.
4. S'il y a de la foudre, retirez la fiche d'alimentation de la prise. Négliger ces mesures de sécurité pourrait provoquer un incendie ou endommager l'appareil.
5. Protégez l'appareil contre la lumière directe du soleil et les sources de rayonnement de chaleur. Cela pourrait provoquer un incendie.
6. Installez l'appareil dans un endroit bien ventilé.
7. Évitez d'orienter la caméra directement vers des objets extrêmement lumineux tels que le soleil, car cela pourrait endommager le capteur d'image CCD.
8. L'appareil doit être protégé des gouttes et des éclaboussures et aucun objet rempli de liquide, tel qu'un vase, ne doit être placé sur l'appareil.
9. La fiche d'alimentation sert de dispositif de débranchement et doit rester facilement accessible à tout moment.

## Instructions de sécurité importantes

### AVERTISSEMENT

1. Lisez les présentes instructions.
2. Conservez les présentes instructions.
3. Respectez tous les avertissements.
4. Suivez toutes les instructions.
5. N'utilisez pas l'appareil à proximité d'eau.
6. Nettoyez l'appareil avec un chiffon sec uniquement.
7. Ne bloquez aucune bouche de ventilation. Installez l'appareil conformément aux instructions du fabricant.
8. N'installez pas l'appareil à proximité de sources de chaleur telles que des radiateurs, des bouches de chaleur ou d'autres appareils (y compris des amplificateurs) qui produisent de la chaleur.
9. Ne négligez pas la sécurité que la fiche polarisée ou la fiche de mise à la terre vise à garantir. Une fiche polarisée possède deux lames, dont l'une est plus grande que l'autre. Une fiche de mise à la terre possède deux lames et une troisième broche de mise à la terre. La fiche possède une lame plus large ou une troisième broche pour des raisons de sécurité. Si la fiche fournie n'est pas adaptée à votre prise, contactez un électricien pour remplacer la prise obsolète.
10. Protégez le câble d'alimentation pour qu'il ne soit pas piétiné ou pincé, en particulier au niveau des fiches, des prises de courant et du point de sortie de l'appareil.
11. Utilisez uniquement les raccords/accessoires déterminés par le fabricant.
12. Utilisez uniquement le chariot, le support, le trépied, la console ou la table déterminés par le fabricant ou vendus avec l'appareil.
13. Débranchez l'appareil en cas d'utilisation d'un chariot. Faites preuve de prudence lorsque vous déplacez l'ensemble chariot/appareil afin d'éviter toute blessure s'il se renverse.
14. Confiez tous les entretiens à du personnel qualifié. Un entretien est nécessaire lorsque l'appareil a été endommagé de quelque manière que ce soit, par exemple si le cordon d'alimentation ou la fiche sont endommagés, si du liquide a été renversé ou si des objets sont tombés sur l'appareil, si l'appareil a été exposé à la pluie ou à l'humidité, s'il ne fonctionne pas normalement ou s'il est tombé.



## Étape 1 Produit et accessoires

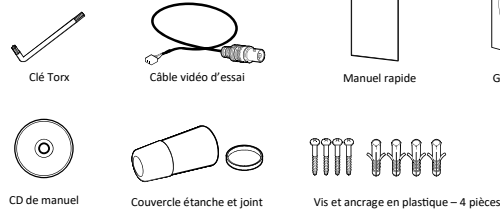
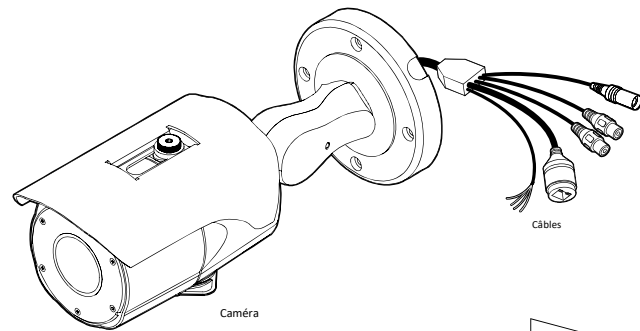

## Étape 2 Nom de référence

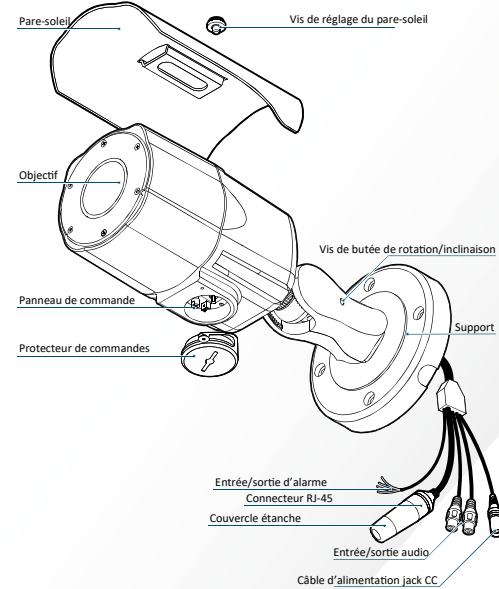

## Étape 3 Installation

Avant d'installer votre caméra, lisez les instructions de sécurité suivantes :

1. Assurez-vous que l'emplacement d'installation peut supporter cinq fois le poids de votre caméra.
2. Évitez de pincer ou coincer le câble et assurez-vous de ne pas endommager le câble d'alimentation électrique. Cela pourrait provoquer un incendie.
3. Lorsque vous installez votre caméra, ne laissez personne s'approcher de la zone d'installation. Si des objets de valeur se trouvent en dessous de l'emplacement d'installation, déplacez-les.

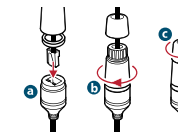
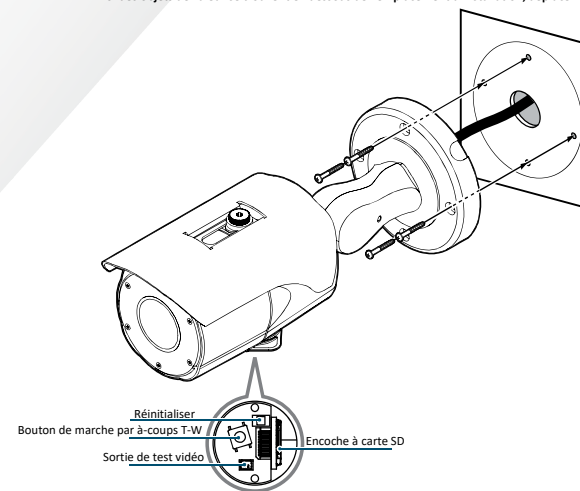

### Réinitialisation aux paramètres d'usine

Appuyez sur le bouton de réinitialisation pendant 5 secondes pour réinitialiser l'appareil aux paramètres d'usine.

### ⚠ Avertissement :

Si vous appuyez sur le bouton « Réinitialiser », vous perdrez toutes les données de configuration. Au besoin, prenez note de tous les paramètres nécessaires avant d'effectuer la réinitialisation.

**⚠ Connexion au réseau avec le câble étanche**  
Insérez le câble LAN dans (a), afin d'assembler fermement (b) avec (a). Pour terminer, (c) doit être assemblé avec (b) sans laisser d'interstice.

**1** À l'aide du gabarit, percez le trou de passage des câbles dans le plafond/mur.

**2** Branchez les câbles d'alimentation, audio, d'alarme et de réseau. Voir la section Câblage pour plus d'informations.

**3** Fixez la caméra au mur ou au plafond à l'aide du matériel fourni.  
Desserrez légèrement la vis de butée de rotation/inclinaison avant de fixer la caméra.

**4** Si nécessaire, utilisez un câble de test vidéo pour vérifier le champ de vision au cours de l'installation.

Vous pouvez régler le niveau de zoom à l'aide du bouton de marche par à-coups T-W.



## Étape 4 Câblage

### Deux options

Utilisez un commutateur alimenté par Ethernet (PoE) pour connecter les données et brancher l'alimentation via un seul câble et commencez à visionner et à enregistrer des images instantanément. Un commutateur non PoE nécessite un adaptateur pour la transmission de l'alimentation.

#### 1. Utilisation d'un commutateur alimenté par Ethernet (PoE)

La caméra est compatible PoE, ce qui permet la transmission de l'alimentation et des données via un seul câble Ethernet. La PoE élimine le besoin de différents câbles pour l'alimentation, l'enregistrement ou le contrôle de la caméra. Suivez les illustrations ci-dessous pour brancher la caméra à un commutateur PoE à l'aide d'un câble Ethernet.

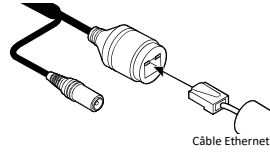

Câble Ethernet

#### 2. Utilisation d'un commutateur non alimenté par Ethernet (PoE)

Si vous n'utilisez pas de commutateur PoE, utilisez un adaptateur électrique pour la transmission de l'alimentation et un commutateur non PoE pour la transmission de données. Suivez les illustrations ci-dessous pour brancher la caméra sans commutateur PoE à l'aide d'un câble Ethernet.

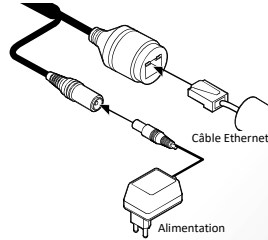

Alimentation

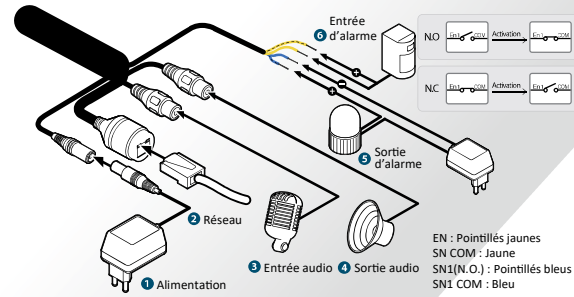

1. Branchement à l'alimentation  
Vérifiez soigneusement la tension et la capacité électrique de l'alimentation.

Puissance nominale	Consommation électrique	Alimentation par Ethernet (PoE)
CC 12 V	9 W	IEEE 802.3af Class3

2. Connexion réseau

3. Entrée audio  
Branchez le câble d'entrée audio de la caméra à un appareil (microphone).

4. Sortie audio  
Branchez le câble de sortie audio de la caméra à l'appareil (haut-parleur).

5. La sortie audio prend uniquement en charge la fonction RTSP backchannel.

6. Sortie d'alarme  
Les types de capteurs sont normalement ouverts et normalement fermés. Le câblage d'un dispositif de sortie d'alarme doit être connecté à la SN1(N.O.) et à la SN1 COM du port de câble.

7. Entrée d'alarme  
Le câble d'un capteur/d'un dispositif d'entrée d'alarme doit être connecté au fil jaune et à pointillés jaunes du câble d'alarme.

## Étape 5 Installateur IP

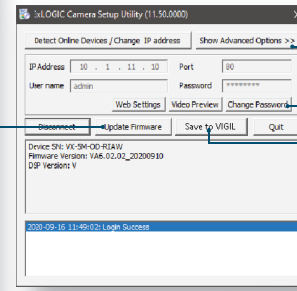
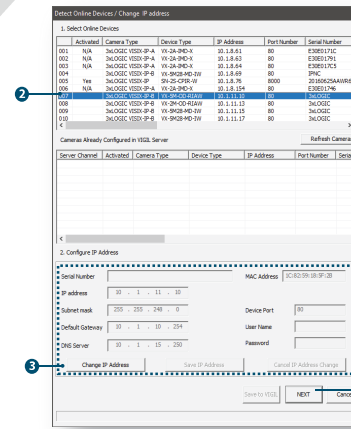

- 1 Exécutez le programme utilitaire de configuration de la caméra 3xLOGIC.
  - i. Téléchargez et installez la version la plus récente du programme utilitaire (sur [www.3xlogic.com](http://www.3xlogic.com)) sur le système VIGIL Server. Le serveur VIGIL doit se trouver sur le même réseau local (LAN) que la ou les caméras que vous ajoutez.
  - ii. Allez dans **Start > Programs > VIGIL > Utilitaires (démarrer > programmes > VIGIL > programmes utilitaires)** et lancez le programme utilitaire de pare-feu VIGIL. Si aucune règle n'a encore été créée, créez une règle de pare-feu pour le programme utilitaire de configuration VIGIL.
  - iii. Lancez le serveur VIGIL, puis allez dans **Settings > Cameras > (paramètres > caméras)**.
  - iv. Sélectionnez le canal de caméra souhaité dans l'arborescence.
  - v. Ouvrez les paramètres de la caméra réseau et définissez le type sur **VISIX-IP-B**.
  - vi. Cliquez sur **Detect Camera > (détecter une caméra)**. La fenêtre **Detect Online Devices > (détecter les appareils en ligne)** du programme utilitaire s'ouvre automatiquement et affiche la liste des caméras détectées sur le réseau.

- 2 Sélectionnez la caméra souhaitée dans la liste des appareils.
- 3 Modification des informations IP (facultatif pour les environnements non-DHCP)  
La caméra utilise le DHCP par défaut et votre réseau doit lui attribuer automatiquement une adresse IP. Si le réseau ne dispose pas de DHCP et nécessite une adresse IP statique pour la caméra, cliquez sur **Change IP Address > (modifier l'adresse IP)** et modifiez les informations IP de la caméra. Le nom d'utilisateur et mot de passe par défaut **admin/admin** sont nécessaires pour modifier les informations IP. Pour enregistrer les nouvelles informations IP, saisissez les identifiants et cliquez sur **Save IP Address > (enregistrer l'adresse IP)** après avoir effectué les modifications appropriées.

Informations TCP/IP par défaut (définies après 90 secondes si aucun DHCP n'est détecté).

- IP : 192.168.1.80
- Masque de sous-réseau : 255.255.255.0
- Passerelle : 192.168.1.1
- DNS : 168.126.63.1

- 4 Après avoir effectué et sauvegardé les modifications d'IP, vérifiez que la caméra est toujours sélectionnée dans la liste des appareils, puis cliquez sur **Next > (suivant)**. La fenêtre principale du programme utilitaire s'ouvre.

- 5 Modifier le mot de passe
  - i. Nom d'utilisateur/mot de passe par défaut : **admin/admin**
  - ii. Une fois que la fenêtre du programme utilitaire principal s'ouvre et que la caméra est sélectionnée, entrez le nom d'utilisateur et le mot de passe par défaut **admin/admin** puis cliquez sur **Connect > (connecter)**. Une fois que le programme utilitaire affiche **Login success > (connexion réussie)**, cliquez sur **Change Password > (changer le mot de passe)**. Une fenêtre contextuelle s'affiche. Saisissez et confirmez un mot de passe unique, puis cliquez sur **OK > (pour terminer la modification)**. Une fenêtre contextuelle s'ouvre pour confirmer la réussite de la modification.
  - iii. Le nom d'utilisateur et le mot de passe par défaut doivent être modifiés pour des raisons de sécurité. Il est impossible de diffuser de la vidéo depuis la caméra avant de modifier le nom d'utilisateur et le mot de passe par défaut.
  - iv. Le nom d'utilisateur et le mot de passe seront redéfinis à leur valeur par défaut en cas de réinitialisation aux paramètres d'usine de la caméra.
- 6 Afficher les options avancées (facultatif)  
Cliquez sur **Show Advanced Options > (afficher les options avancées)** pour modifier les paramètres de flux de données vidéo (flux principal, flux secondaire) de la caméra.
- 7 Mise à jour du micrologiciel (facultatif)  
Si vous avez téléchargé le fichier le plus récent du micrologiciel (contactez l'assistance 3xLOGIC pour connaître le micrologiciel le plus récent disponible), cliquez sur **Update Firmware > (mettre à jour le micrologiciel)**, localisez le fichier du micrologiciel sur votre système et cliquez sur **Open > (ouvrir)**. Le programme utilitaire installera le micrologiciel sur la caméra.
- 8 a. Finalisation de la configuration – Ajout au serveur VIGIL  
Si vous ajoutez la caméra au logiciel VIGIL Server, cliquez sur **Save to VIGIL > (enregistrer dans VIGIL)**. La caméra occupera le canal caméra que vous avez sélectionné à l'étape 1 (b) de la présente section.  
b. Configuration – Autonome/Tout-en-un  
En cas d'utilisation comme appareil autonome tout-en-un, téléchargez l'application VISIX Tech Setup sur votre appareil mobile (iOS ou Android) et utilisez l'application pour scanner le code QR sur la caméra. Suivez les instructions données sur l'application pour configurer votre caméra.
- 9 Redémarrage ou réinitialisation de la caméra aux paramètres d'usine  
Si une réinitialisation aux paramètres d'usine est nécessaire, connectez-vous à l'interface du navigateur de la caméra (entrez l'IP dans la barre URL d'un navigateur et connectez-vous à la caméra), puis accédez à **Setup > System > Factory Reset > (configuration > système > réinitialisation aux paramètres d'usine)**. Pour effectuer un redémarrage de base de la caméra, rendez-vous dans **Setup > System > Restart (configuration > système > redémarrer)**.

## Étape 6 Affichage de la caméra dans VIGIL Client

Après avoir ajouté la caméra au serveur VIGIL, 3xLOGIC recommande d'utiliser VIGIL Client pour la lire en direct et revoir les vidéos. Les utilisateurs peuvent exploiter le puissant ensemble d'outils de Client pour examiner minutieusement et rapidement les images des caméras et autres données collectées par un serveur VIGIL. Après avoir ajouté un serveur VIGIL à VIGIL Client, reportez-vous aux étapes de la présente section pour plus de détails sur la façon de visionner les images de la caméra dans VIGIL Server.

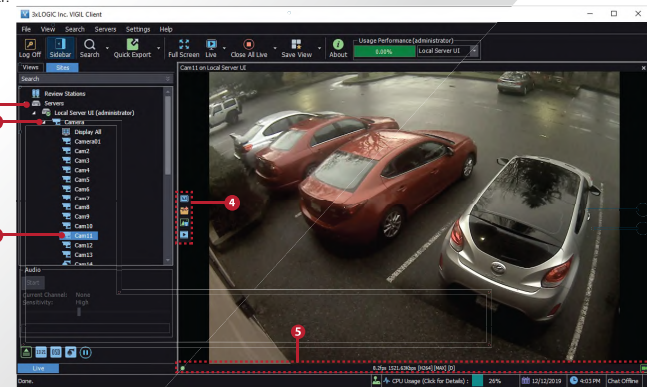

- 1 Après avoir lancé VIGIL Client, développez le nœud Serveurs situé dans l'arborescence de l'onglet Sites, puis double-cliquez sur le serveur VIGIL désiré pour faire apparaître les appareils et dispositifs disponibles.

- 2 Développez le nœud « Camera » (caméras) pour faire apparaître les caméras du serveur VIGIL.

- 3 Double-cliquez sur la caméra souhaitée. La diffusion en direct de la caméra s'affiche automatiquement dans la zone de visualisation.
- 4 Les commandes de lecture directe situées au bord de l'écran permettent à l'utilisateur d'accéder instantanément à des outils courants tels que la capture d'images fixes, la reprise de lecture instantanée et la sélection du type de diffusion.
- 5 Les informations de diffusion, telles que le taux d'images/s, le débit binaire et le type de CODEC, s'affichent en passant le curseur sur le bord inférieur de l'image. Sélectionnez l'option « Instant Replay » (reprise de lecture instantanée) dans les commandes de lecture directe situées au bord de l'écran pour ouvrir les cinq dernières minutes d'enregistrement de la caméra ou effectuez une recherche de lecture pour revoir une plage temporelle personnalisée. Cela ouvrira un écran de relecture affichant la séquence souhaitée.

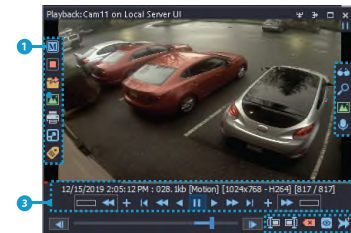

- 1 Les commandes de relecture sur le bord gauche comprennent l'exportation de vidéo ou d'images fixes, la sélection du mode de diffusion et l'enregistrement d'écran, etc.
- 2 Les commandes du bord droit comprennent plus d'outils tels que la recherche intelligente, les commandes audio et de zoom et le contrôle de l'image.
- 3 Les informations de diffusion et les commandes de relecture standard se situent au bas de l'image.
- 4 Situés à côté de la barre de défilement, les marqueurs de séquences et les outils d'exportation permettent de restreindre et d'exporter rapidement les parties intéressantes d'une longue séquence vidéo.

Pour obtenir de plus amples informations sur la façon de visionner et d'exporter des séquences de relecture et sur d'autres fonctions avancées telles que l'enregistrement audio et la conversation audio bidirectionnelle, affichez en superposition des données PDV et plus encore, rendez-vous sur [www.3xlogic.com](http://www.3xlogic.com) et consultez les documents d'assistance relatifs à VIGIL Client dans la bibliothèque de documentation du produit.

## Élimination d'un appareil usagé



- 1 Si le symbole de la poubelle barrée figure sur un produit, cela signifie que ce dernier est couvert par la directive européenne 2002/96/CE.
- 2 Tous les produits électriques et électroniques doivent être éliminés séparément du flux de déchets municipaux, conformément aux lois appliquées par l'administration ou les autorités locales.
- 3 Éliminer votre appareil usagé de façon appropriée aide à prévenir les conséquences négatives potentielles pour l'environnement et la santé humaine.
- 4 Pour obtenir de plus amples informations sur la façon d'éliminer votre appareil usagé, veuillez contacter votre service communal, le service d'élimination des déchets ou le magasin où vous avez acheté le produit.

# 3XLOGIC

11899 Exit 5 Parkway, Suite 100, Fishers, IN 46037, USA  
Pegasus Park, De Kleetlaan SBC, 1831 Diegem, Belgium  
1 Park Gate Close, Bredbury, Stockport, Cheshire, SK6 2SZ, UK  
helpdesk@3xlogic.com | [www.3xlogic.com](http://www.3xlogic.com)